

RoHS

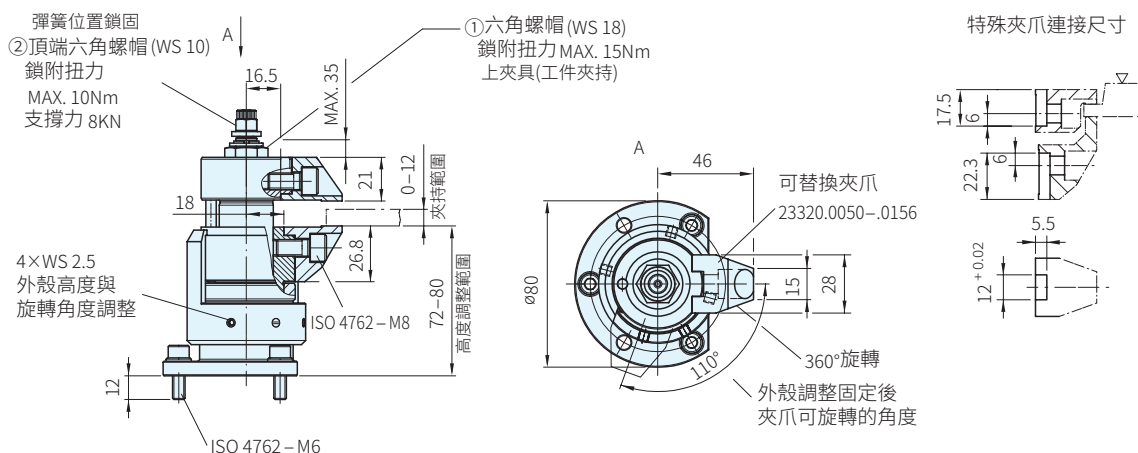

名稱	材質	處理	顏色
本體	鋼	氮化、染黑	-
夾爪	鋼	氮化、染黑	-
外殼	鋁合金	陽極	藍



品號	質量 g	庫存
23320.0010	1650	△

SP. 特長

夾持與鎖固分開動作的浮動夾持支撐座，可提供極易曲折的工件額外的夾持和支撐，夾持力與支撐力可以被單獨調整

此產品具有以下優勢：

- 可避免加工中的震動
- 可夾持工件上的肋狀，珠狀和扣環狀等支點，以加強工件的鎖固
- 工件夾持時不被扭曲
- 相較於23320.0014(M12)，降低了高度，採用更精實的設計
- 夾持工件後，工件位置可再調整

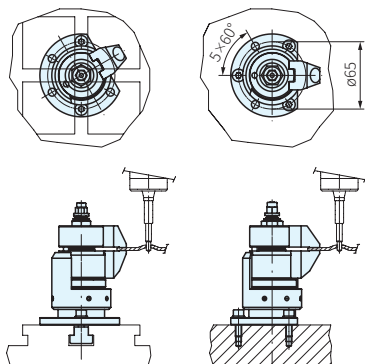
EX. 使用例

訂貨： 交期： 天

23320.0010

組裝

- 安裝此產品於機台上(M6螺絲孔，見圖面)
- 調整外殼的高度和旋轉角度，並鎖附固定螺絲(4xWS 2.5) 向上調整外殼高度時，可提供工件較大的間隙

操作

- 將夾爪向下推
- 當下夾爪接觸工件底部時，讓其承受些許彈簧負載
- 鎖附夾爪上方的六角螺帽(WS18)開始夾持工件，最大鎖附扭力 15Nm，工件夾持完成後，夾爪仍是浮動狀態
- 鎖附頂端六角螺帽(WS10)，最大鎖附扭力10Nm，夾爪高度固定不再浮動，可提供工件支撐力，工件完成夾持與支撐動作
- 反向上述操作以釋放工件

PS. 備註

- 對於特殊的夾持狀況，亦有不同的標準夾爪可以替換
- 搭配夾爪23320.0050-.0058可增加夾持範圍，亦可搭配樞軸夾爪23320.0148-.0156